

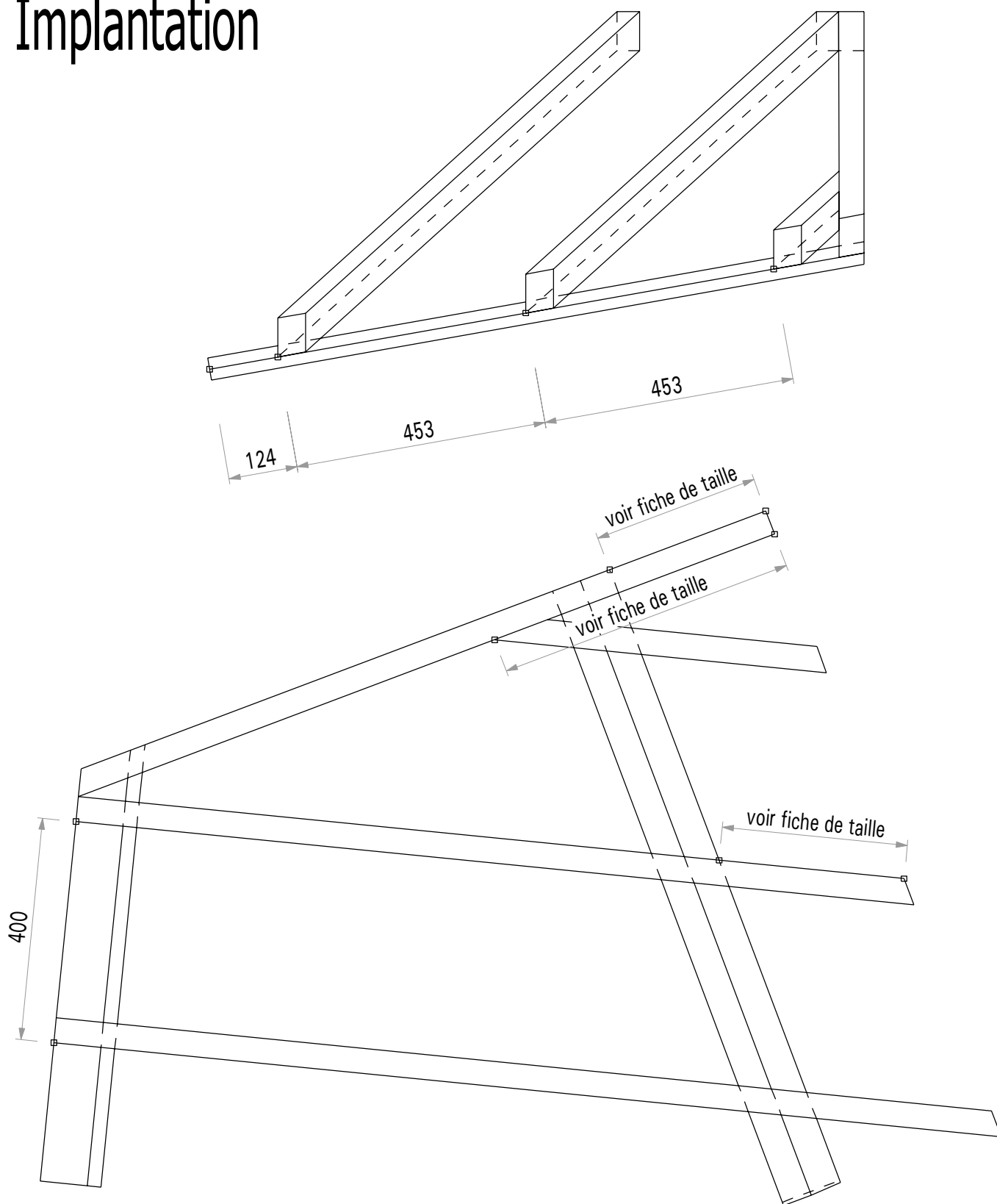

Implantation



| | | |
|--|----------------------------------|-----------------|
| Projet: CYCLE DE TP TOURNANTS | | |
| Maitre d'ouvrage: LYCEE ROGER DESCHAUX | Date de création: 01.01.2014 | |
| Nom du fichier 2d: TP1_sabliere_de_pente_fiches_de_taille.2d | Date de modification: 04.05.2021 | |
| Chef de projet: S.MOREL | | |
|  www.cadwork.com | Adresse | Projet N° : TP1 |
| | Tél | |
| | Fax | Cadre N° : 1 |

Chevron de rive biai 45x73

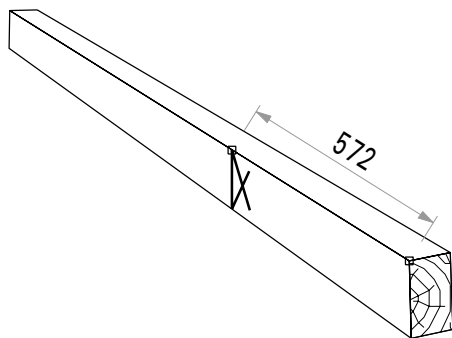

Vues du chevron biai avant délardement

Vue par bout du chevron biai

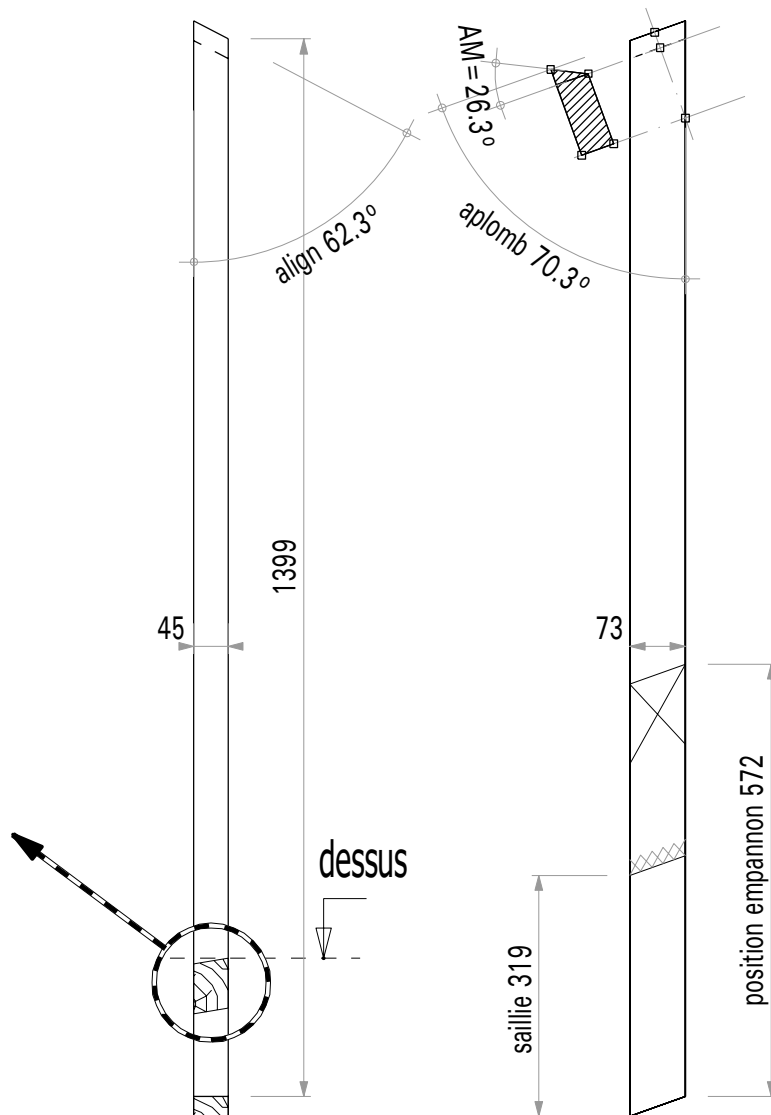
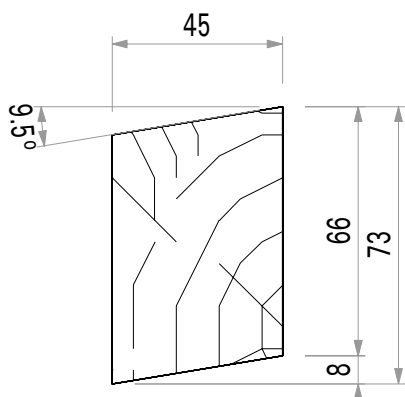

Projet: CYCLE DE TP TOURNANTS

Maitre d'ouvrage: LYCEE ROGER DESCHAUX

Date de création: 01.01.2014

Nom du fichier 2d: TP1_sabliere_de_pente_fiches_de_taille.2d

Date de modification: 04.05.2021

Chef de projet: S.MOREL

cadwork

www.cadwork.com

Adresse
Tél
Fax

Projet N° : TP1

Cadre N° : 2

Chevrons 45x65

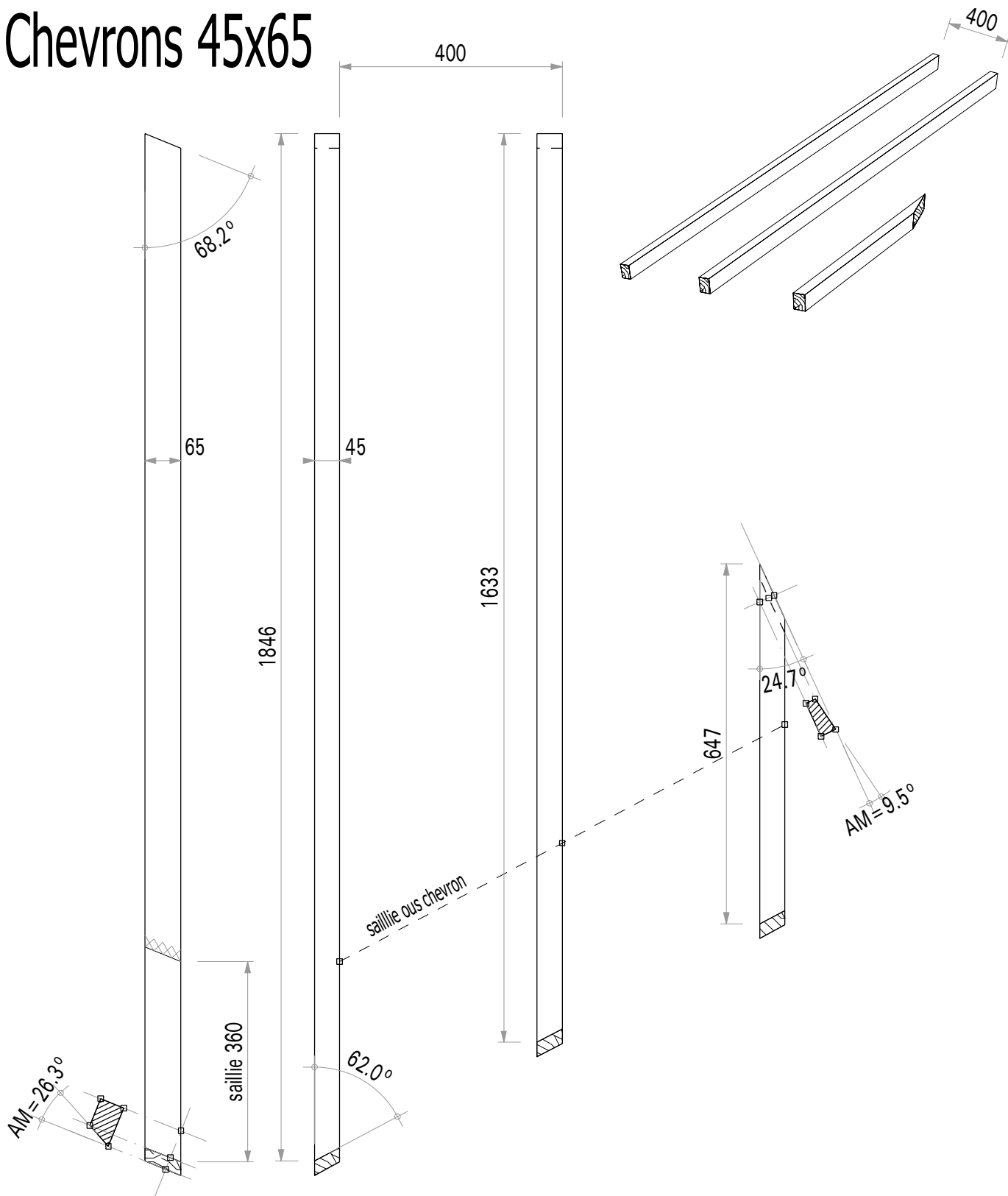

Projet: CYCLE DE TP TOURNANTS

Maitre d'ouvrage: LYCEE ROGER DESCHAUX

Date de création: 01.01.2014

Nom du fichier 2d: TP1_sablere_de_pente_fiches_de_taille.2d

Date de modification: 04.05.2021

Chef de projet: S.MOREL

cadwork

www.cadwork.com

Adresse
Tél
Fax

Projet N° : TP1

Cadre N° : 3

Faitage 40x110

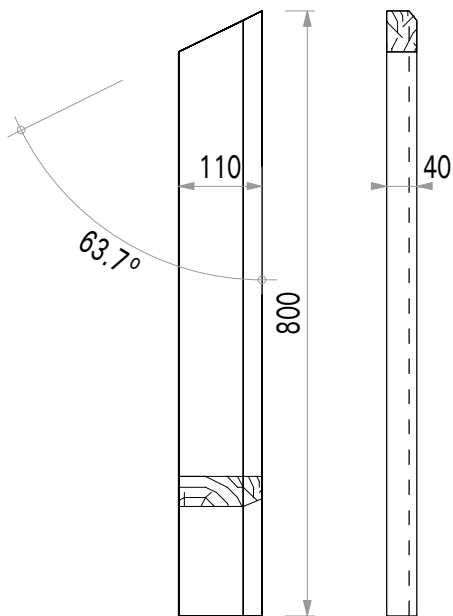
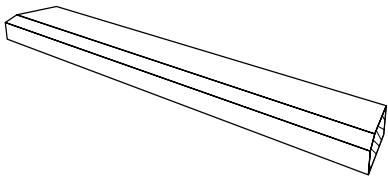

Vue par bout du faitage

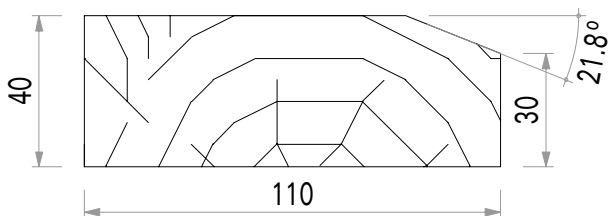

Sablière 40x110

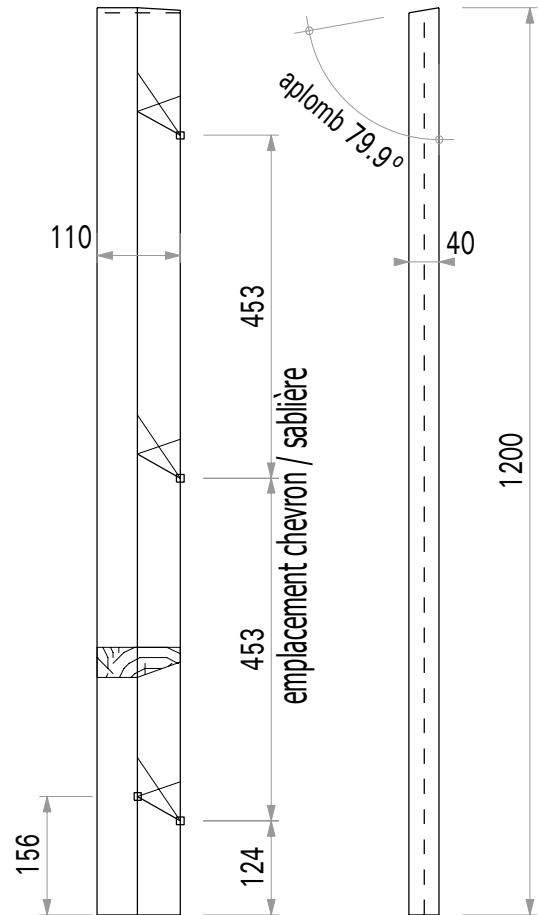

Vue par bout de la sablière

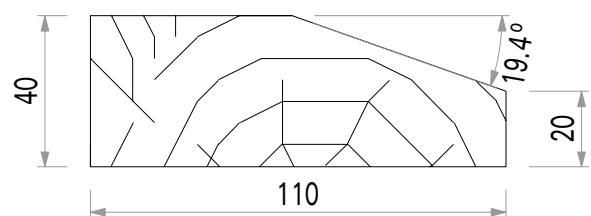

Projet: CYCLE DE TP TOURNANTS

Maitre d'ouvrage: LYCEE ROGER DESCHAUX

Date de création: 01.01.2014

Nom du fichier 2d: TP1_sabliere_de_pente_fiches_de_taille.2d

Date de modification: 04.05.2021

Chef de projet: S.MOREL

cadwork

www.cadwork.com

Adresse
Tél
Fax

Projet N° : TP1

Cadre N° : 4