

Ce modèle est présenté à titre indicatif comme un exemple de matériel référencé dans cette catégorie. Il ne présage pas du matériel proposé dans l'agence que vous aurez sélectionnée.

## NACELLE À MÂT VERTICAL TOUCAN 861

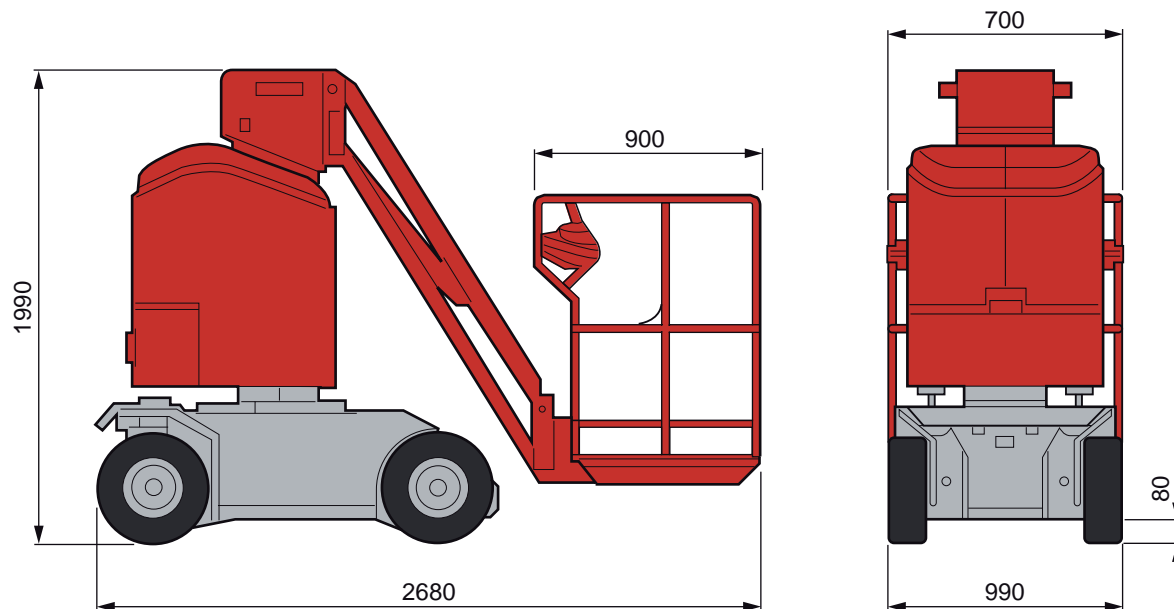

NACELLE À MÂT VERTICAL	TOUCAN 861
Code produit	049 0006
Hauteur de travail	8,72 m
Hauteur de plancher	6,72 m
Charge maxi dans le panier	220 kg
Energie	Batteries
Pente maxi	10 %
Déport maxi	3,46 m
Dévers maxi admissible	2°
Rotation tourelle	2 x 90°
Rayon de braquage extérieur	2,40 m
Vitesse de translation	3,5 km/h
Poids	2980 kg

Document non contractuel

