

Ce modèle est présenté à titre indicatif comme un exemple de matériel référencé dans cette catégorie. Il ne présage pas du matériel proposé dans l'agence que vous aurez sélectionnée.

NACELLE À MÂT VERTICAL

100VJR

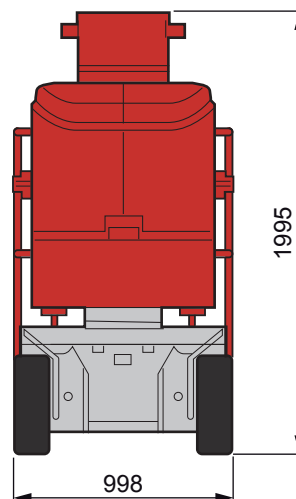
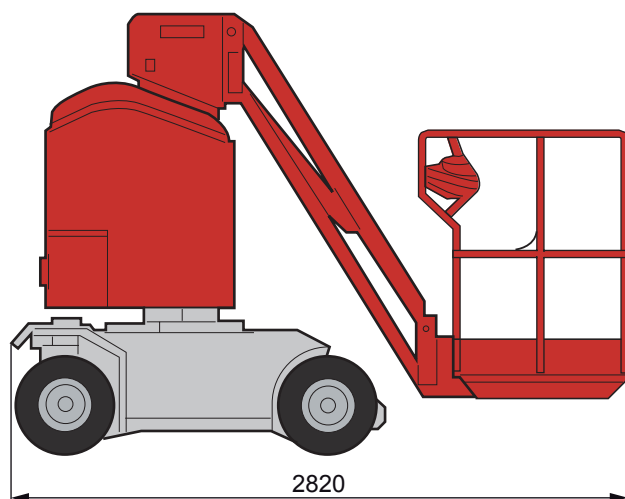

| NACELLE À MÂT VERTICAL | 100VJR |
|-----------------------------|------------|
| Code produit | 049 0007 |
| Hauteur de travail | 9,90 m |
| Hauteur de plancher | 7,90 m |
| Déport maxi | 3 m |
| Charge maxi dans le panier | 200 kg |
| Energie | Batteries |
| Pente maxi | 23% |
| Dévers maxi admissible | 2° ou 3,5% |
| Rotation nacelle | 350° |
| Rayon de braquage extérieur | 2,15 m |
| Vitesse de translation | 4 km/h |
| Poids | 2630 kg |

Document non contractuel

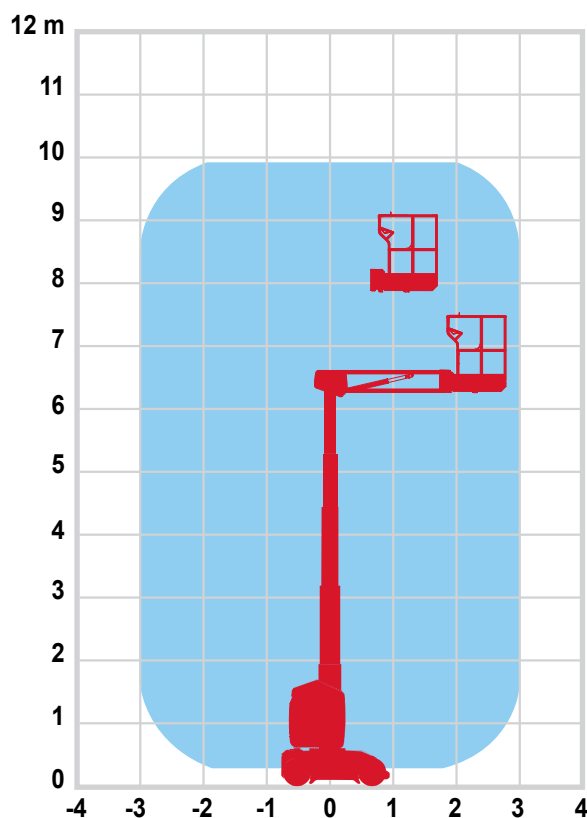

Ce modèle est présenté à titre indicatif comme un exemple de matériel référencé dans cette catégorie. Il ne présage pas du matériel proposé dans l'agence que vous aurez sélectionnée.

NACELLE À MÂT VERTICAL

STAR 10

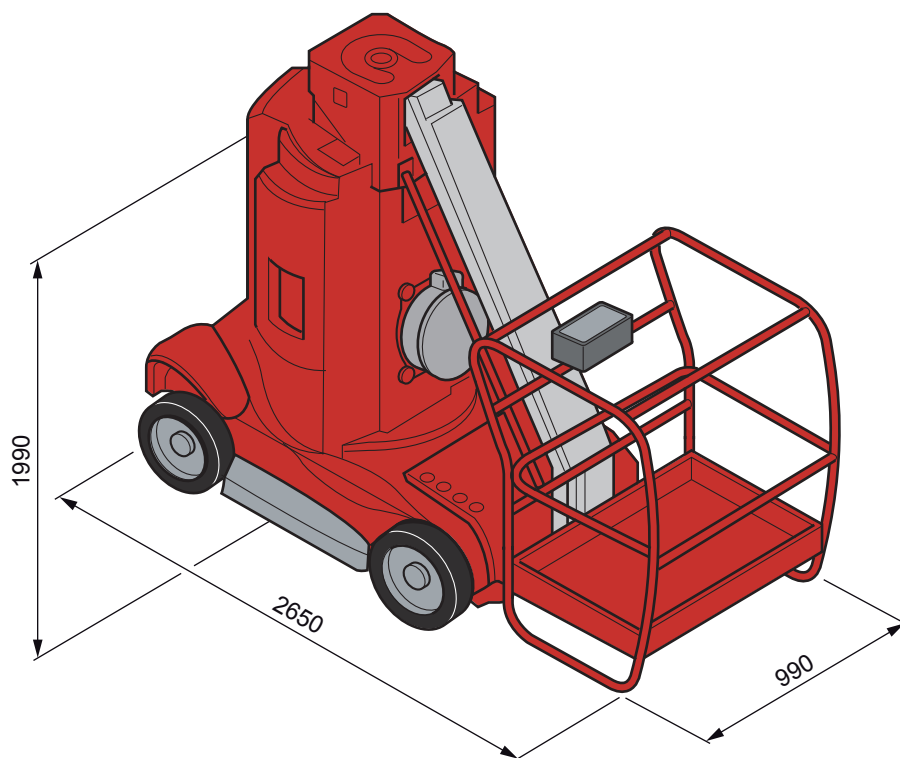

| NACELLE À MÂT VERTICAL | STAR 10 |
|-----------------------------|-----------|
| Code produit | 049 0007 |
| Hauteur de travail | 10 m |
| Hauteur de plancher | 8 m |
| Déport maxi | 3,10 m |
| Charge maxi dans le panier | 200 kg |
| Energie | Batteries |
| Pente maxi | 23 % |
| Dévers maxi admissible | 3° |
| Rotation nacelle | 345° |
| Rayon de braquage extérieur | 1,87 m |
| Vitesse de translation | 4,5 km/h |
| Poids | 2760 kg |

Document non contractuel

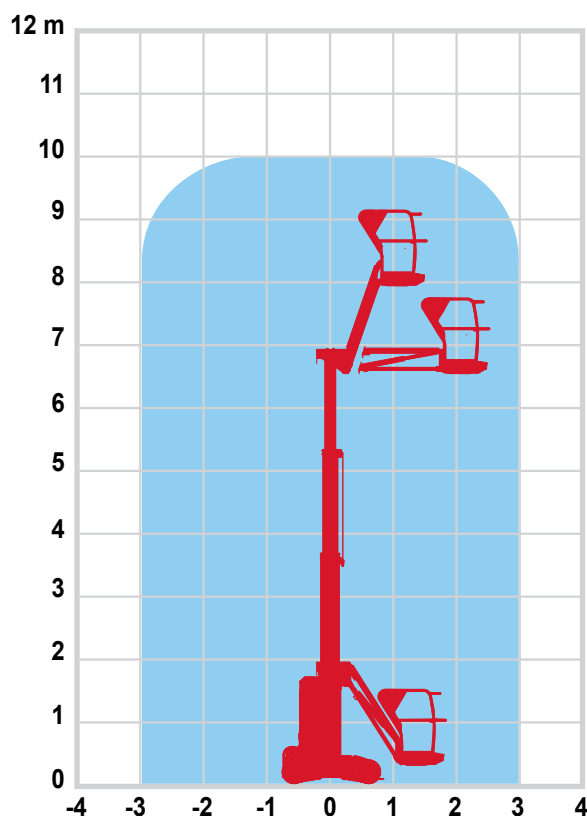

Ce modèle est présenté à titre indicatif comme un exemple de matériel référencé dans cette catégorie. Il ne présage pas du matériel proposé dans l'agence que vous aurez sélectionnée.

NACELLE À MÂT VERTICAL

TOUCAN 10E

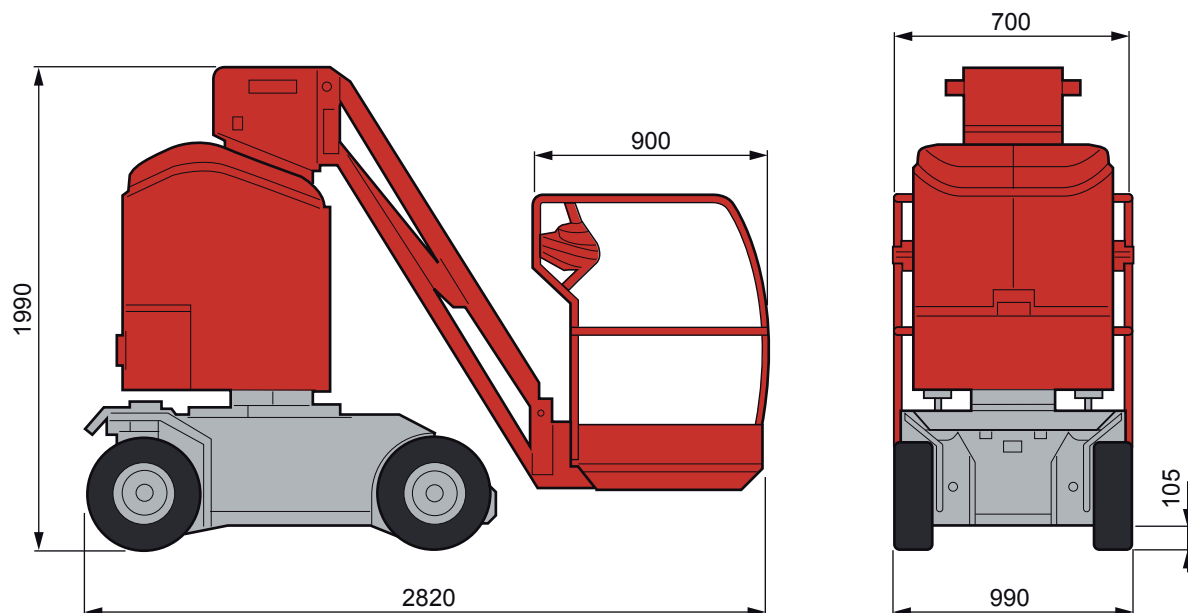

| NACELLE À MÂT VERTICAL | TOUCAN 10E |
|-----------------------------|------------|
| Code produit | 049 0007 |
| Hauteur de travail | 10,10 m |
| Hauteur de plancher | 8,10 m |
| Charge maxi dans le panier | 200 kg |
| Energie | Batteries |
| Pente maxi | 25 % |
| Déport maxi | 3,08 m |
| Dévers maxi admissible | 2° |
| Rotation tourelle | 345° |
| Rayon de braquage extérieur | 1,99 m |
| Vitesse de translation | 5,5 km/h |
| Poids | 2990 kg |

Document non contractuel

